



**Уламжлал, шинэчлэлийн хослол**

ҮЙЛЧИЛГЭЭ // ЧАДВАР // НАЙДВАРТАЙ АЖИЛЛАГАА

# Уламжлал, шинэчлэлийн ХОСЛОЛ



ЭРБӨ-Машинэнбау нь 1939 онд Шпрокхөвэль хотод үүсгэн байгуулагдсан бөгөөд өнөөдрийг хүртэл 3 дахь үедээ ажиллаж буй гэр бүлийн үйлдвэр юм. ЭРБӨ гэдэг нэр нь техникийн талаарх өндөр мэдлэг, бүхий л төрлийн туузан дамжуулагч байгууламжийн хэсэг, эд ангийн найдвартай үйлдвэрлэгч гэсэн утгыг илэрхийлсээр ирсэн. Уул уурхай, туннелийн байгууламж, төмөр, металлургийн үйлдвэрүүд, чулуун уурхай, усан боомтын үйлдвэрүүдийн гол ханган нийлүүлэгчдийн нэгт үүсгэн байгуулагдсан цагаасаа хойш ЭРБӨ компани нь яах аргагүй багтдаг.

Хаана их хэмжээний хүдэр, чулуу, шороо тээвэрлэх, зөөх шаардлага гарна, тэнд ЭРБӨ-Машинэнбау фирмийн үйлдвэрлэсэн туузан дамжуулагчийн эд ангиуд ашиглагддаг.

Дамжуулагч техникийн хэсэг, эд ангийн найдвартай, туршлагатай, хөрвөх чадвартай үйлдвэрлэгч болсны гол шалтгаан нь нэг талаас бидний олон жилийн туршлага, нөгөө талаас хамгийн орчин үеийн үйлдвэрлэлийн техник ашиглалт хоёр хосолдогт оршдог.

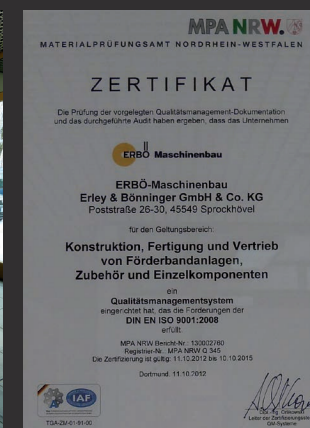

Илүү дэлгэрэнгүй мэдээлэл авахыг хүсвэл та манай вебсайтаар зочлоорой  
[www.erboe.de](http://www.erboe.de)

# Конвейерийн роликууд

Туузан конвейерийн гол хэсэг бол зөөх, чиглүүлэх үүрэгтэй роликууд юм. Найдвартай ролик нь аюулгүй үйлдвэрлэлд маш чухал, харин урт настай ролик нь санхүүгийн үр өгөөжтэй байдалд гол үүрэгтэй.

ЭРБӨ нь үүсэн байгуулагдсан цагаасаа хойш ролик үйлдвэрлэж байна. Манай үйлдвэрлэл DIN 22112 стандарт болох дараах өгөгдлийг хангадаг: 89-159мм диаметр, ханы өргөн 4мм. Үүнээс гадна өөр голчтой, 2,9-өөс 7,1мм хүртэлх зузаан ханатай роликуудыг ч үйлдвэрлэх боломжтой. ЭРБӨ-роликууд нь дуу чимээ болон эсэргүүцэл багатайгаас гадна урт настай тул туузан дамжуулагч байгууламжийн эдийн засгийн үр өгөөжид чухал хувь нэмэртэй.

Үйлчлүүлэгчийнхээ хүсэлтээр бүх төрлийн роликуудыг өөр материалаар, жишээ нь ган төмрөөр, үйлдвэрлэх боломжтой. Цинк, лаак, нунтгаар эсвэл залгаасгүй резинээр, эсвэл далд нүүрсний уурхайд зориулж шатамхай бус резинээр хуяглах боломжтой.

**ЭРБӨ роликууд нь Европын Холбооны АТЕХ буюу тэсрэлт, дэлбэрэлтээс хамгаалах стандартыг хангадаг бөгөөд тэсрэх аюултай 1/2 болон 21/22 бүсүүдэд ашиглагдах зөвшөөрөлтэй.**



...гол ролийн эзэн

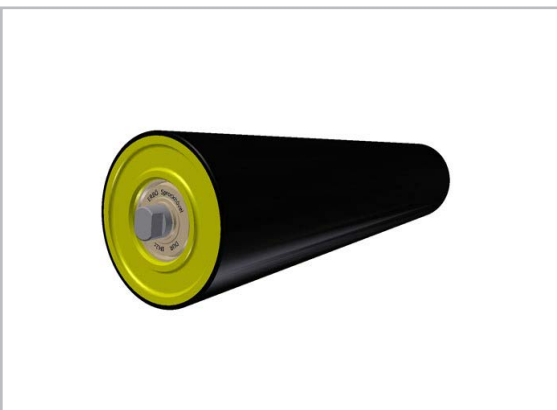





## Жийрэг болон тулгуур резинэн цагирагтай роликууд

ЭРБӨ компани нь тусгай захиалгын дагуу жийрэг болон тулгуур резинэн цагирагтай роликуудыг үйлдвэрлэдэг.

Жийрэг резинэн цагирагтай роликууд нь, заримдаа зөөлөвч роликууд эсвэл ажлын роликууд ч гэж нэрлэгддэг, цохилтын хүчийг сааруулах үүрэгтэй тул конвейерийн туузыг хамгаалах шаардлагатай байрлалуудад, жишээ нь материалыг өгөх эсвэл авах хэсгүүдэд, байрладаг. Ингэхдээ роликын уртын дагуу жийрэг резинэн цагирагуудыг ойр ойр суурилуулдаг.

Конвейерийн дээд хэсгээр гүйж буй тууз буюу ременийн бохирдсон эсвэл нойтон ажлын хэсэг нь доод хэсэг рүү шилжих байрлалд тулгуур резинэн цагирагтай роликыг ашигладаг. Цөөн тооны тулгуур резинэн цагирагт ролик дээгүүр ремень гүйснээр нойтон эсвэл бохир ременьтэй үүсэх үрэлт багасч тууз найдвартай ажиллана. Тулгуур резинэн цагираг хоорондын зайг чөлөөтэй сонгож болох бөгөөд зайн цагиргаар бэхэлж хөдөлгөөнгүй болгож болно.

...бат бөх, урт настай

## Шахагч роликууд

Энгийн шахагч роликуудтай харицуулахад манай роликуудын давуу тал түүний „дотор“ оршдог: ЭРБӨ- шахагч роликын гол тэнхлэг нь нэг биет хоолойгоор гагнаж хийсэн хөндий тэнхлэг юм. Ингэснээрээ талбайн статик моментийг ихэсгэхээс гадна, цул материалаар хийсэн тэнхлэгтэй харьцуулахад бага жинтэй болдог. Хөндий тэнхлэгийн тусламжтайгаар роликын дотор агаар солилцоо явагдах бөгөөд үүгээрээ ууршилт, цанаталтаас үүдсэн зэврэлтээс сэргийлдэг давуу талтай. Бүх шахагч роликуудыг залгаасгүй резинээр, мөн шатамхай бус резинээр хуяглах боломжтой.

## Хэмжигч роликууд

Туузан дамжуулагч байгууламжийн зөөвөрлөх хурдыг эргэх арааны эргэлт эсвэл хөтлөгч булын эргэлтийг хэмжиж тогтоодог.

ЭРБӨ-хэмжигч роликуудын хувьд тухайн роликны дотор нь электрон хэмжигч багажуудыг байрлуулдаг. Ингэснээрээ бохирдох, эвдрэхээс сайн хамгаалагдана. ЭРБӨ-хэмжигч роликуудын давуу тал бол конвейерэн байгууламжийн ямар ч хэсгийн энгийн роликны оронд суурилуулах боломжтой. Тиймээс ямар нэг тусгай тогтоогч, баригч хэрэггүй.

ЭРБӨ-хэмжигч роликууд нь ЭРБӨ-роликуудын адил өндөр түвшинд зохион бүтээгдэж, үйлдвэрлэгддэг. LOBA буюу Германы Холбооны Улсуудын Уул Уурхайн Ерөнхий Газрын зөвшөөрөлтэй электрон NAMUR хэмжигчтэй роликуудыг тэсэрч, дэлбэрэх аюултай орчинд ашиглаж болох зөвшөөрөлтэй.

өндөр ачаалал доор ч өндөр хүчин чадалтай

...зүгээр л хэмж





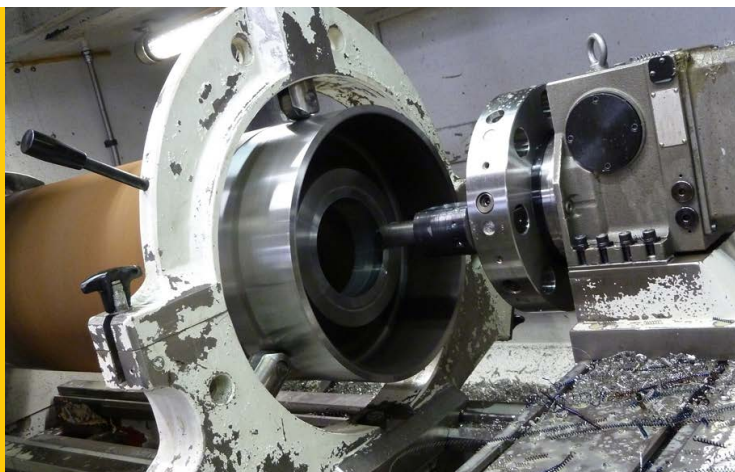

## Хөтлөгч, хөтлөгдөгч мөн чангалагч бул

Бүхий л төрлийн салбарт тохирсон, тухайн үйлдвэрийн шаардлагат нийцсэн зөв ролик, булуудыг ЭРБӨ санал болгож байна. 1600мм хүртэлх урттай ременьд ч, 1250мм хүртэлх диаметртэй буланд ч, мяндастай ч, тороостой ч ременьд тохирсон бий. Ремень холхихнохоос сэргийлсэн товгор голтой роликыг мөн бид танд санал болгож байна. Нарийхан бүтэцтэй хөтлөгч болон чангалагч булуудын баригчийг дотор нь байрлуулах боломжтой. Хөтлөгдөгч буландаа хамгийн тохиромжтой хуяглах материалыг сонгосноор, гадны элдэв нөлөөлөх хүчээс ремениэ хамгаалдаг. Резинэн эсвэл керамик хуяг, энгийн эсвэл гүний нүүрсний уурхайн шатамхай бус гээд бүхий л төрлийн хуяг ЭРБӨ-булны хувьд боломжтой бөгөөд тохиромжтой.

ЭРБӨ-булнуудын эд ангиуд бүтэц мөн зохион бүтээлтийнхээ хувьд, хэрэв тухайн нэг хэсэг элэгдвэл, ямар ч асуудалгүйгээр солих боломжтойгоор бүтээгдсэн юм.

...чанар бол бидний хөтлөгч хүч

# Чиглүүлэгч роликууд

Туузан дамжуулагчийн найдвартай, эдийн засагч ажиллагаанд тодорхой техникийн эд ангиас гадна, үйлдвэрлэлийн хүчин зүйлүүд нөлөөлдөг.

Эдгээр нөлөөлөх хүчин зүйлийн нэг нь конвейер байгууламжийн хөтлөгч, хөтлөгдөгч булан дээгүүр, материал өгөх болон авах цэгүүдэд тууз маань холбиролтгүй шулуун гүйх шаардлагатай байдаг. Шулуун гүйлтээсээ гажсан ременийн шалтгаан нь үйлдвэрлэлийн олон хүчин зүйлсийн нөлөө байж болно. Далий гүйж буй ремень гэдэг нь тээвэрлэлтийн хүчин чадал багасана, тэр дундаа ремений зах ирмэг гэмтэнэ гэсэн үг юм. Ямар ч байсан үрэлтээс үүдэж хүч сулрах, ингэснээр моторын гүйцэтгэх ажил ихэсч, ачаалал үүсдэг.

ЭРБӨ нь төрөл бүрийн чиглүүлэгч роликуудыг танд санал болгож байна. Захын чиглүүлэгч роликтой эсвэл ийм роликгүй ч бай, ЭРБӨ чиглүүлэгч ролик нь ямар нэгэн гар ажиллагаагүйгээр автоматаар туузны бүхий л далий гүйлтийг хурдан бөгөөд найдвартай засдаг.

...ЗӨВ ЗҮГТ ЧИГЛҮҮЛЭГЧ



# Конвейерийн металл конструкци

ЭРБӨ нь таны хүссэн хийцтэй, бүхий л хэрэгцээнд тохирсон конвейерийн металл конструкцийг танд санал болгож байна. DIN 22111 болон DIN 22114 нормын металл конструкциас гадна угсардаг эсвэл эрэгддэг бүтэцтэй конвейерийн тусгай конструкциудыг бид үйлдвэрлэнэ.

Хэрэглэгчдийнхээ тусгай шаардлага хүсэлтийг, жишээ нь нарийхан туннель, хоолойнд зориулсан конвейерийн металл конструкцийг, бид өөрсдийн туршлага, орчин үеийн машин төхөөрөмжөөрөө үйлдвэрлэдэг.

Роботын тусламжтайгаар гагнуурын ажлуудыг гүйцэтгэдэг учраас конвейерийн металл конструкцийг богино хугацаанд өндөр чанартай мөн дахин давтан үйлдвэрлэх боломжтойгоор бүтээдэг.

Туузан конвейерийн бүх эд ангийг үйлчлүүлэгчийнхээ хүсэлтээр цинк, лаак болон нунтаг давхрагаар хуяглах боломжтой.

...бид хариуцлагыг үүрнэ

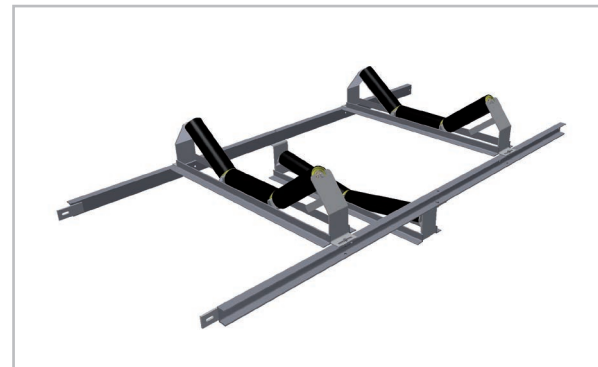



## Сери эд ангиудын үйлдвэрлэл

ЭРБӨ компани нь цутгуурын нэг цех, орчин үеийн 4 робот бүхий гагнуурын байгууламжтай. Уг цехдээ 3.200мм хүртэлх урттай, 500кг хүртэлх жинтэй эд ангийг өндөр нарийвчилсан давтамжтайгаар, их хэмжээгээр, чанрын өндөр түвшинд гагнах боломжтой.

Хэрэв танд инерт хийн эсвэл актив хийн гагнуур, мөн цаашлаад цахилгаан гагнуураар гагнасан эд анги шаардлагатай бол та зүгээр л биднээс асуугаарай. Бид эд ангийг тань техник үзүүлэлтийн хувьд хэрхэн хамгийн үр өгөөжтэй бүтээх талаар танд зөвөлгөө өгөхөөс гадна зохион бүтээлтээс эхлээд үйлдвэрлэлт эцэст нь механик ажиллагаа гээд бүх ажлыг гүйцэтгэж өгнө. Made in Germany – энд л жинхэнэ утгаараа, DIN EN ISO 9001:2008 нормын дагуу, хэрэгждэг.

*...Made in Germany – загнаас*

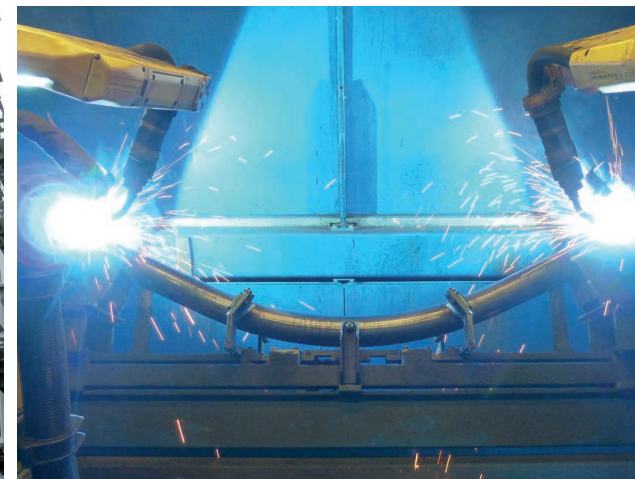

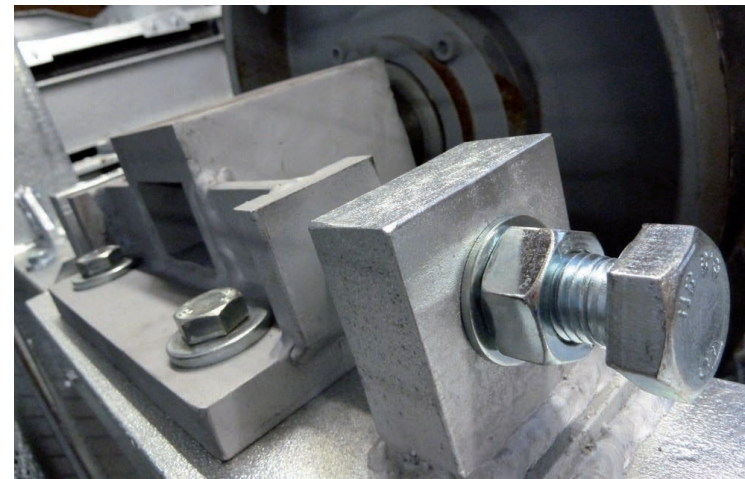
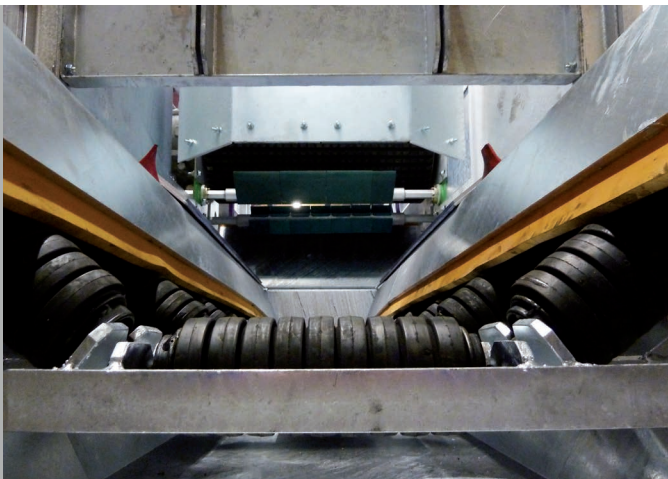

## Өндөр нарийвчлалтай хэсгийг үйлдвэрлэх

ЭРБӨ-гийн гагнуурын цехэд өндөр нарийвчлалтай, хүнд гагнуурын ажиллагааг гар аргаар хийдэг. Хөтлөгч, хөтлөгдөгч цэгүүд, материал өгөх хэсэг эсвэл тусгай конструкциуд гээд 5.000кг хүртэлх жинтэй хэсгүүдийг бид гагнана. Захиалагчийн хүсэлтээр бүх хэсгүүдийг цинк, лаак эсвэл нунтаг давхрагаар хуяглах боломжтой.

Үүнээс гадна үйлчлүүлэгчийнхээ хүсэлтээр бүх эд ангийг мөн угсарч өгдөг.

*...Made in Germany – гагнаас*





# Засвар үйлчилгээ

Туузан дамжуулагч байгууламжийн хамгийн өртөг өндөртэй хэсгүүд бол хөтлөгч, хөтлөгдөгч мөн чангалагч булнууд бөгөөд эдгээр нь хэт өндөр кинетик ачааллаас болж элэгдэл ихтэй байдаг.

Эдгээр булнуудын элэгдэл, гэмтэл нь бусад хөдөлгөөнт хэсгүүдтэй, жишээлбэл роликтой харьцуулахад тухайн эд анги, хэсгийг байнга солих шаардлагат хүргэдэг. Хэрэв тухайн бул нь засвар авахгүй болтлоо эвдэрч, элэгдээгүй тохиолдолд түүнийг хаяхын оронд засах нь эдийн засгийн хувьд ач холбогдолтой.

Манай мэргэжилтнүүд тухайн булыг задлаад, эд анги болгонд чанрын шалгалт хийдэг. Харилцагчтайгаа ярьсны дагуу дараагийн хийх алхмыг тодорхойлж, үүнийхээ дагуу санал боловсруулаад, захиалга хийгдсний дараа хурдан, мэргэжлийн өндөр түвшинд ажлаа хийж гүйцэтгэдэг.

Бид энэ ажлаа ч мөн DIN EN ISO 9001:2008 чанрын сертификатын дагуу хийж гүйцэтгэнэ.

...Эдэлгээ сайтай, урт настай машинэнбау буюу машин инженерчлэл

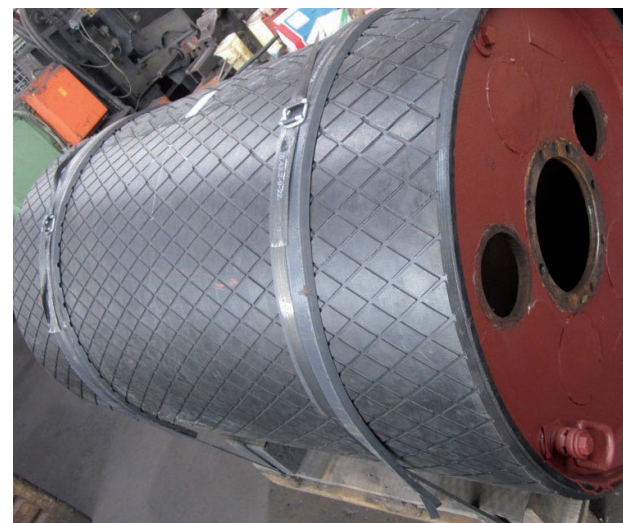
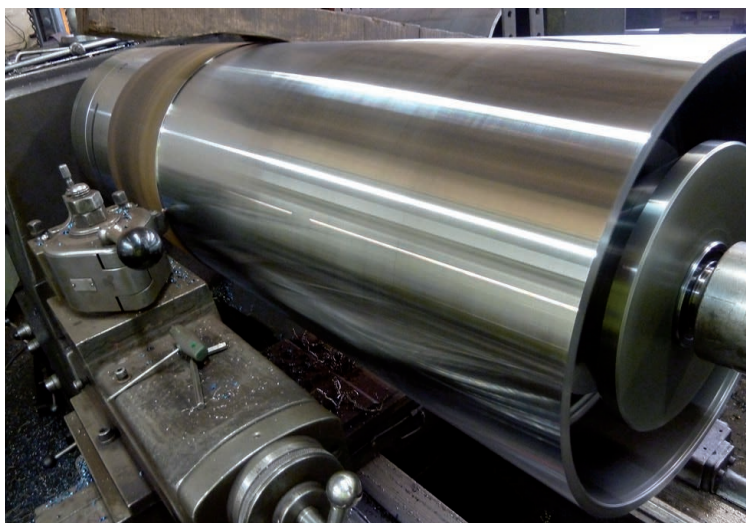





**ERBÖ-Maschinenbau**  
**Erley & Bönninger GmbH & Co. KG**

Poststraße 26 - 30, 45549 Sprockhövel

**Утас:**

+49 2339 - 9159 50

**Факс:**

+49 2339 - 9159 99

**Имейл:**

info@erboe.de

Илүү дэлгэрэнгүй мэдээлэл авахыг хүсвэл та манай вебсайтаар зочлоорой  
[www.erboe.de](http://www.erboe.de)

